

# CICLONES

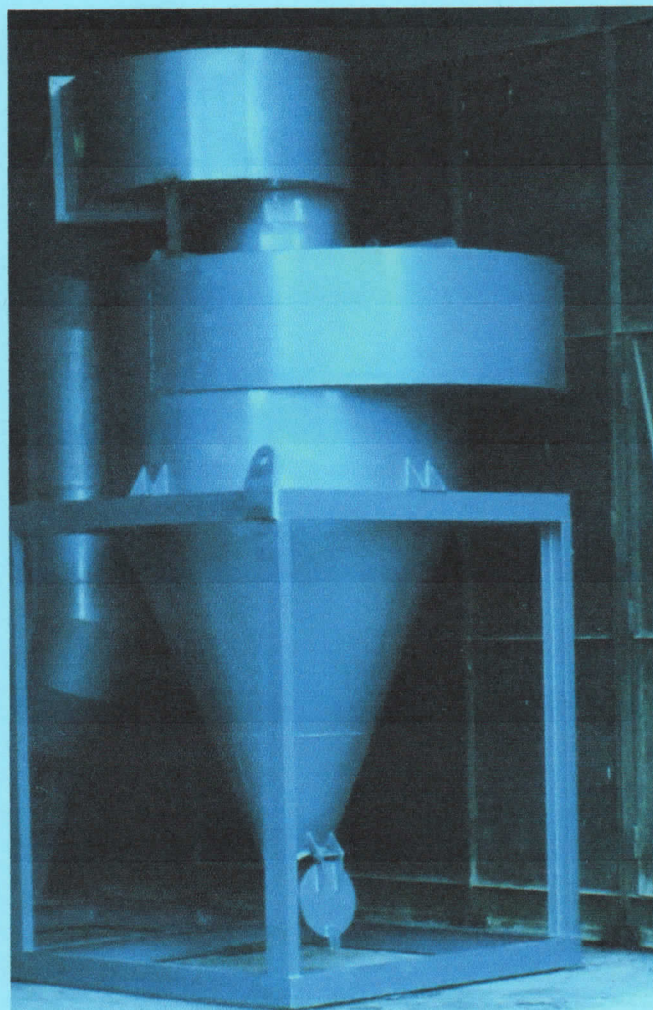
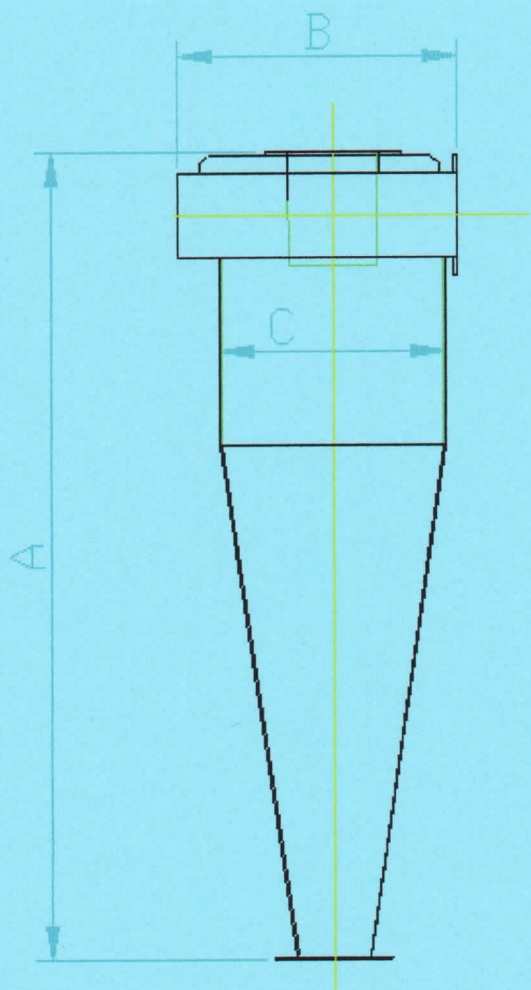

MODELO	CAUDAL m <sup>3</sup> /min.		A		B	C	PESO	
	Máx.	Min.	Largo	Corto			Largo	Corto
250	6,7	4,2	905	626	286	250		
315	10,7	6,7	1.148	787	397	315	35	28
400	17	10,7	1.445	997	499	400	63	52
500	26,5	16,5	1.785	1.232	625	500	112	85
630	42	26,5	2.248	1.553	787	630	178	125
800	68	43	2.860	1.965	996	800	323	248
1.000	106,7	68	3.555	2.440	1.243	1.000	476	358
1.250	165	106	4.410	3.028	1.566	1.250	686	556
1.600	260	165	5.675	3.885	1.987	1.600	1.139	906
2.000	408	260	7.060	4.830	2.482	2.000	2.259	1.823
2.500	650	410	8.785	5.995	3.107	2.500	3.464	2.769

CONCESIONARIOS PARA ESPAÑA DE LA MARCA

**GERMAN GRUBER®**

**ALMASA.**  
Maquinaria, S. L

FABRICA DE VENTILADORES Y MOLINOS  
POLIGONO INDUSTRIAL ERLETXE  
PLATAFORMA H - EDIFICIO 1 - NAVE 4  
TELEFONO: 94 444 52 89 - FAX: 944101402  
48960 GALDACANO - VIZCAYA  
N.I.F.: B-48/118.665

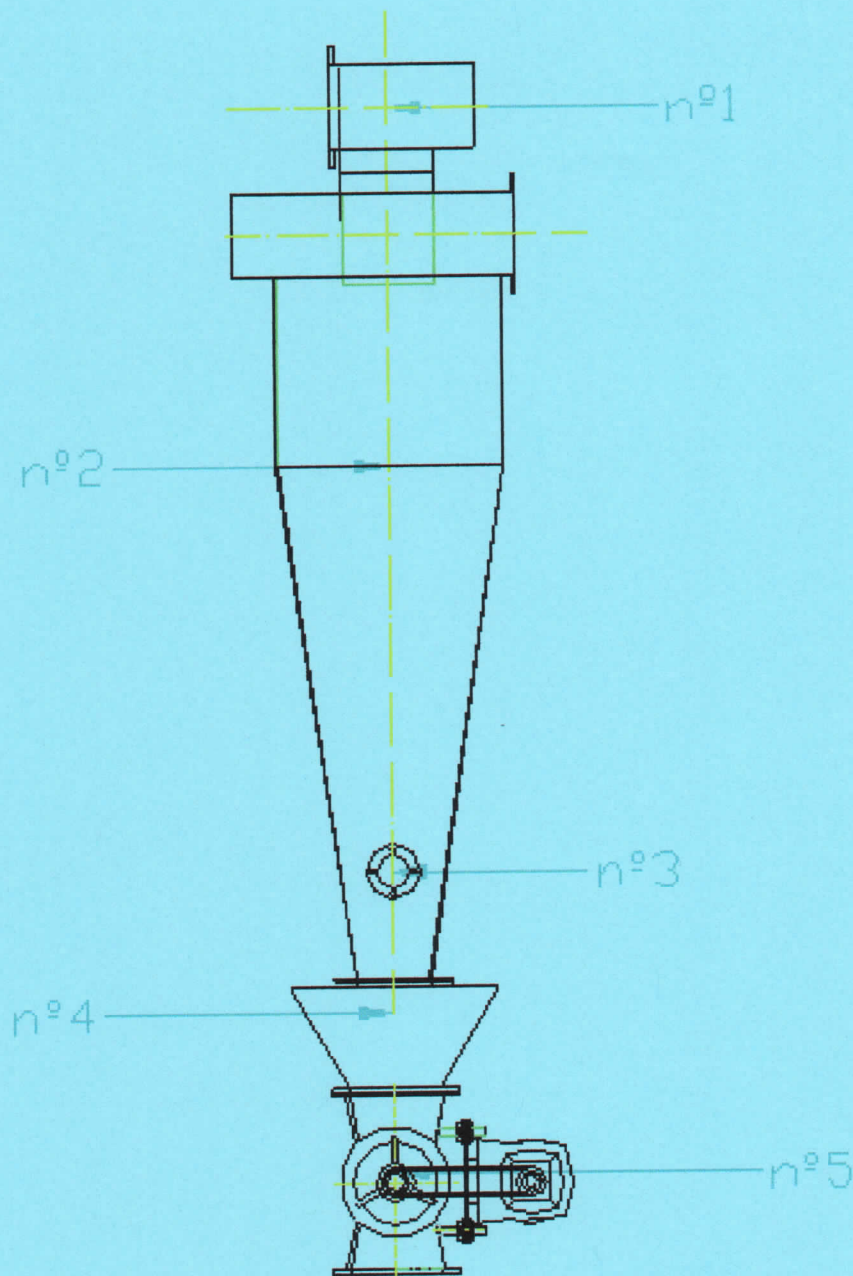

### MONTAJE CICLON

- Nº-1. Carcasa de retorno
- Nº-2. Ciclón
- Nº-3. Mirilla de visita
- Nº-4. Espaciador
- Nº-5. Alimentador alveolar

CONCESIONARIOS PARA ESPAÑA DE LA MARCA

**GERMAN GRUBER**®

**ALMASA.**  
Maquinaria, S. L

FABRICA DE VENTILADORES Y MOLINOS  
POLIGONO INDUSTRIAL ERLETXE  
PLATAFORMA H - EDIFICIO 1 - NAVE 4  
TELEFONO: 94 444 52 89 - FAX: 944101402  
48960 GALDACANO - VIZCAYA  
N.I.F.: B-48/118.665